

Čerpadlová skupina CSE MIX-BP G70 1F



Základní charakteristika

Použití	Čerpadlová skupina zajišťuje cirkulaci a směšování otopného okruhu nebo okruhu zdroje na pevná paliva. Spínání oběhového čerpadla je realizováno z externího regulátoru, který není součástí dodávky. Ke směšovacímu ventilu lze doplnit servopohon typu Regulus AVC, ACC a AHC. Konkrétní typ a parametry pohonu volte dle instalovaného regulátoru.
Popis	skládá se z čerpadla UPM3 Flex AS 25-70 180, třicestného směšovacího ventilu LK 840, šroubení k čerpadlu s kulovým kohoutem a izolace
Pracovní kapalina	voda, směs voda-glykol (max. 1:1) nebo směs voda-glycerín (max. 2:1)
Instalace	vratné potrubí kotle na tuhá paliva nebo výstupní potrubí do otopného okruhu, min. vzdálenost osy potrubí od zdi 100 mm
Objednací kód	18733

Parametry čerpadlové skupiny

Pracovní teplota kapaliny	5 - 95 °C
Max. pracovní tlak	10 bar
Min. pracovní tlak	0,5 bar
Pracovní teplota okolí	5 - 40 °C
Max. relativní vlhkost	80 % bez kondenzace
Kvs směšovacího ventilu	10 m ³ /h
Netěsnost směšovacího ventilu	< 1 % Kvs při rozdílu tlaků 5 mH ₂ O
Max. otáčky čerpadla	5766 ot/min
Celkové rozměry	325 x 140 x 160 mm
Celková hmotnost	3,5 kg
Připojení	3 x G 1" F

Elektrické parametry

Napájení čerpadla	230 V, 50 Hz
Příkon čerpadla (min./max.)	2/52 W
Proud čerpadla (min./max)	0,04/0,5 A

Materiály

Izolace	EPP RG 60 g/l
Směšovací ventil a šroubení	mosaz

Čerpadlová skupina CSE MIX-BP G70 1F

Graf tlakové ztráty čerpadlové skupiny

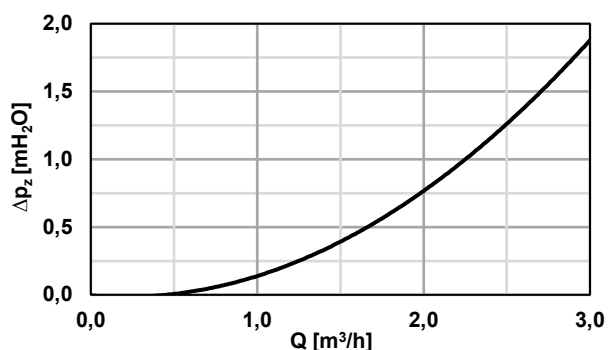

Signalizace zvoleného profilu při chodu čerpadla

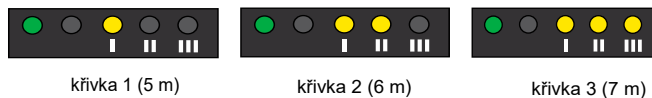

- Oběhové čerpadlo může být řízeno pomocí externího ovládacího signálu PWM (profiem pro použití v otopných soustavách) nebo bez signálu PWM volbou výkonové křivky čerpadla (viz graf níže)
- bez signálu PWM běží čerpadlo na maximální otáčky podle zvolené křivky
- se signálem PWM se otáčky čerpadla mění podle hodnoty signálu až do maxima zvolené křivky

Připojení čerpadla

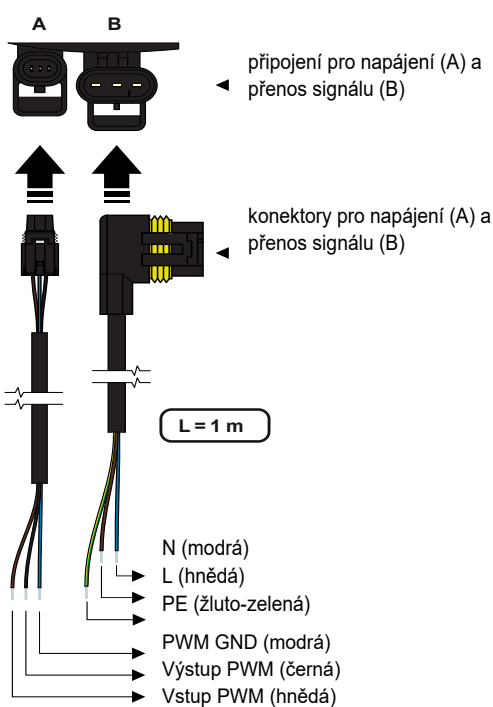

■ Kabely pro napájení a přenos signálu PWM jsou součástí balení.

Výkonové křivky čerpadla

Křivka	Max. H (horní graf)	Max. P (dolní graf)
1	5 m	33 W
2	6 m	39 W
3	7 m	52 W

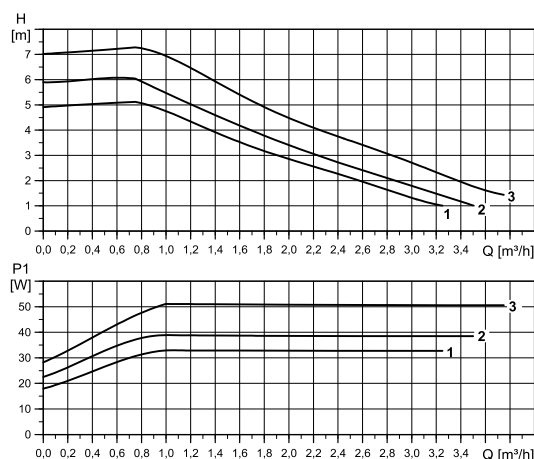

Příklad možného zapojení I



Schéma zobrazuje typické zapojení kotle na tuhá paliva (s doporučenou čerpadlovou skupinou RGMAT - není součástí dodávky), akumulací nádrže a otopného okruhu. Pokud je kotel využíván také pro přípravu TV, doporučujeme instalovat čerpadlovou skupinu CSE OTS ZV W (není součástí dodávky).

Příklad možného zapojení II

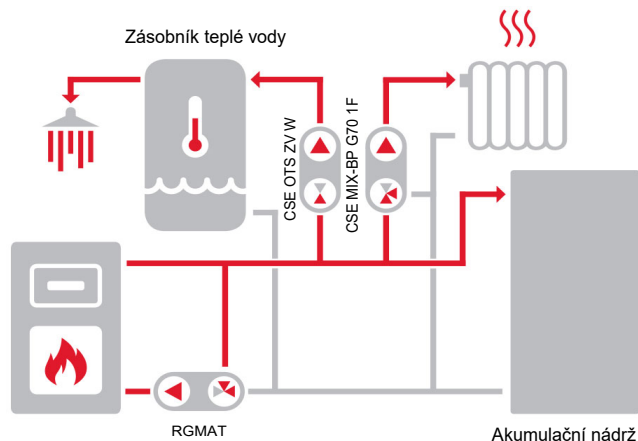
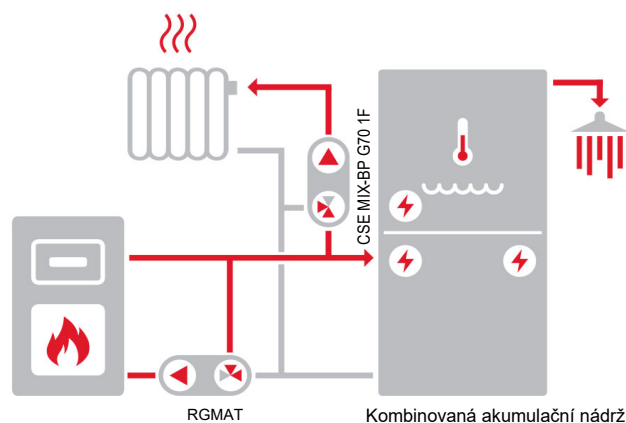

Schéma zobrazuje typické zapojení kotle na tuhá paliva (s doporučenou čerpadlovou skupinou RGMAT, není součástí dodávky), kombinované akumulací nádrže s možností přípravy teplé vody a otopného okruhu.