

## Šroubení



Základní charakteristika	
Použití	rozvody studené, teplé a otopné vody
Pracovní kapalina	voda, pitná voda a nemrzoucí teplotně odolná kapalina pro otopné systémy, tepelní čerpadla a solární soustavy
Objednací kódy	
<b>15805</b>	šroubení přímé G 1" F
<b>15822</b>	šroubení přímé G 5/4" F
Technické údaje	
Max. pracovní tlak	16 bar
Max. pracovní teplota	90 °C, krátkodobě 110 °C
Materiály	
Tělo šroubení	mosaz CW617N
Převlečná matice	mosaz CW617N
Těsnění	NBR

## Rozměrové schéma

šroubení přímé G 1" F

hmotnost: 290 g

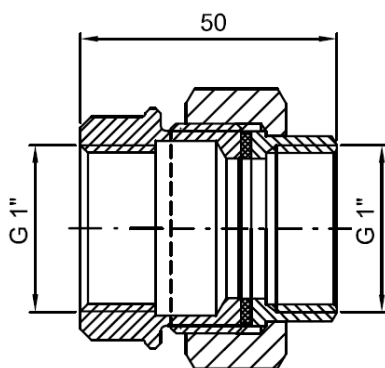

šroubení přímé G 5/4" F

hmotnost: 510 g

