

Souosé odkouření polypropylen průměr 80/125
Základní charakteristika

Použití	odvody spalin plynových kondenzačních kotlů
Popis	systém odkouření v souosém provedení, kde se spaliny vedou vnitřní polypropylenovou trubkou a vzduch pro spalování se nasává vnější plechovou lakovanou trubkou
Pracovní látka	spaliny s teplotou do 120 °C, vzduch
Certifikace	EN 14471:2013

Technické parametry

Materiál vnitřní trubky	polypropylen
Průměr vnitřní trubky	80 mm
Materiál vnější trubky	bíle lakovaná ocel
Průměr vnější trubky	125 mm
Materiál těsnění	EPDM

Prodloužení

3D model (délka 250 mm)



Foto (délka 1000 mm)



Objednací kódy	Zkratka	Délka (rozměr L)
9598	A2010038	250 mm
4675	A2010057	500 mm
7004	A2010058	1000 mm
8513	A2010041	1930 mm

Rozměry

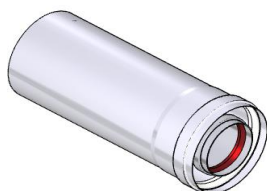
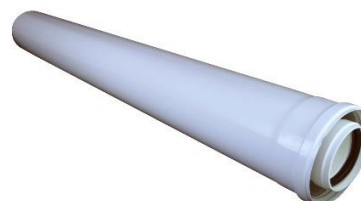
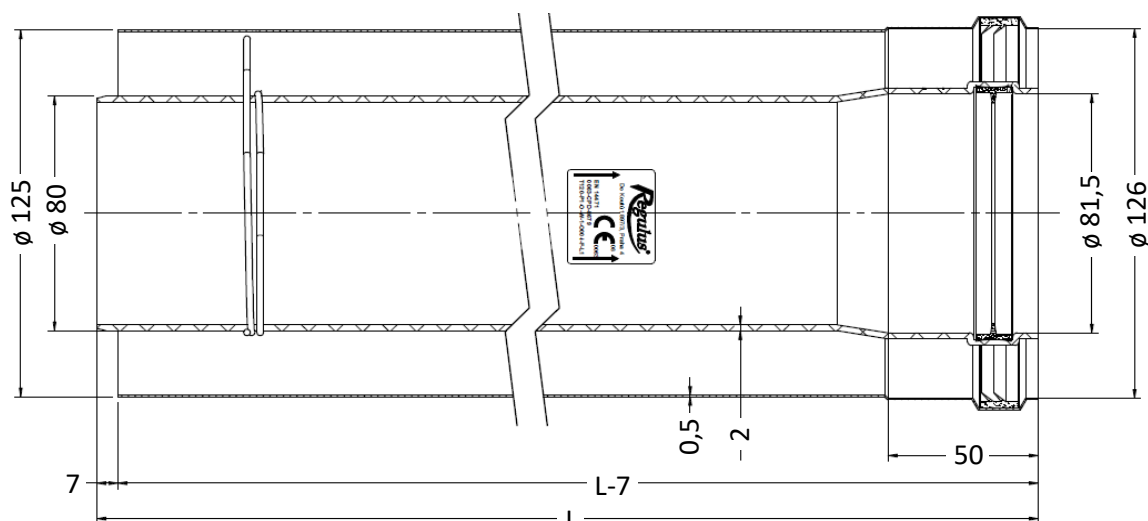
Souosé odkouření polypropylen průměr 80/125
Vsuvka s inspekčním otvorem

3D model

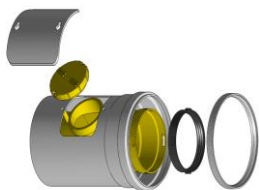

Foto

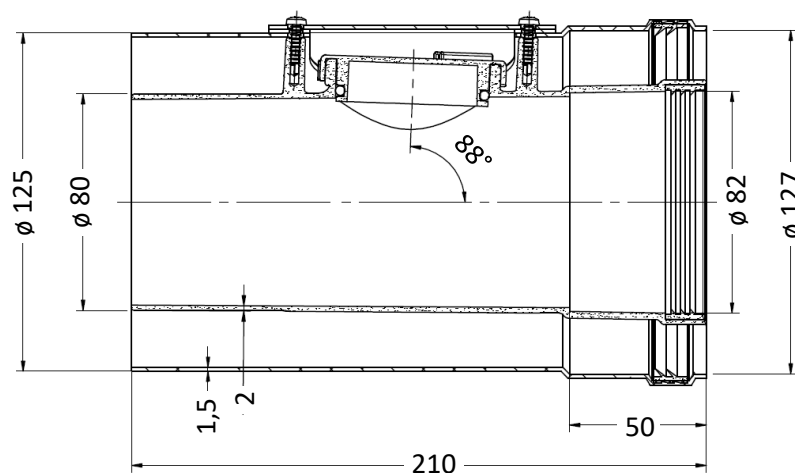
Objednací kód
Zkratka
11265
A2006086
Rozměry

Koleno 90° s inspekčním otvorem

3D model

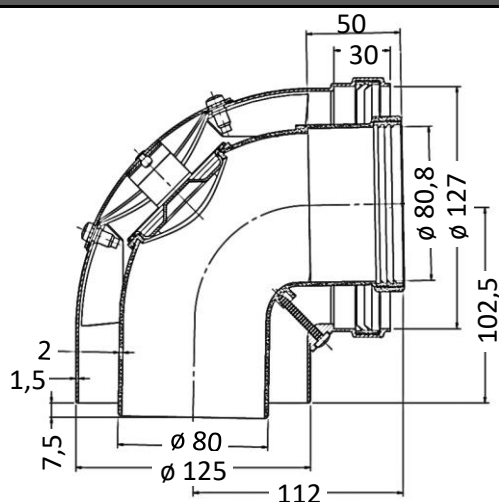

Foto



Objednací kód
Zkratka
7648
A2010069
Rozměry

Souosé odkouření polypropylen průměr 80/125
Koleno 90° s odběry

3D model

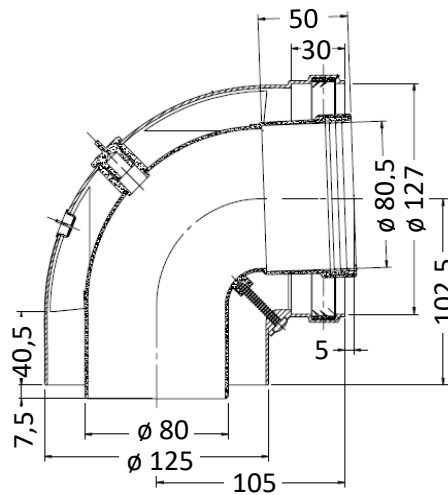

Foto

Objednací kód
Zkratka
7649
A2006108
Rozměry

Koleno 90°

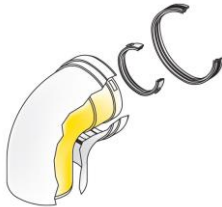
3D model

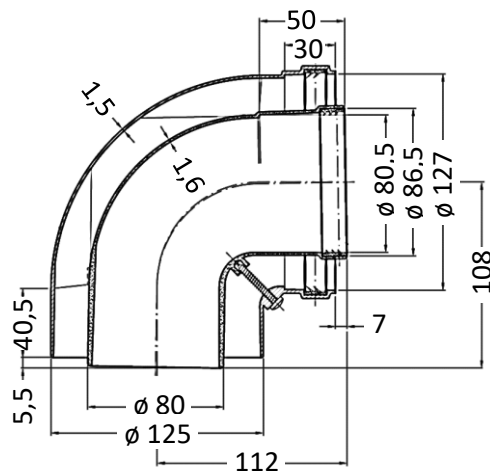

Foto



Objednací kód
Zkratka
4676
A2010067
Rozměry

Souosé odkouření polypropylen průměr 80/125
Koleno 45°

3D model

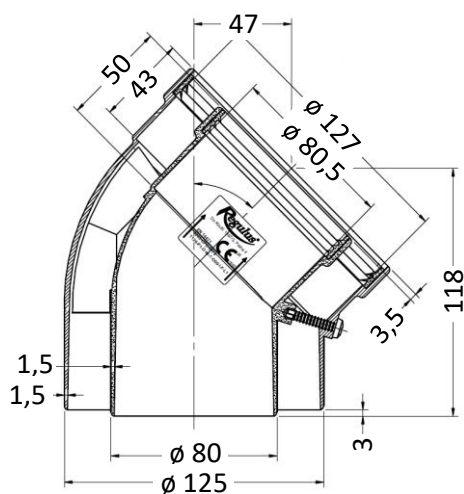

Foto

Objednací kód
Zkratka
6432
A2010068
Rozměry

Vsuvka do kotle s odběry (600/100-80/125)

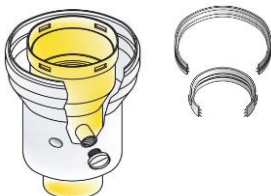
3D model

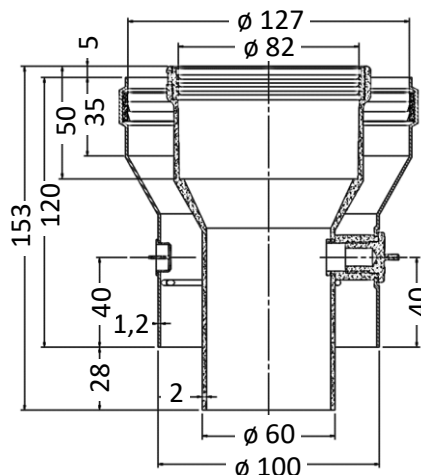

Foto



Objednací kód
Zkratka
7806
A2006069
Rozměry

Souosé odkouření polypropylen průměr 80/125
Vsvka do kotle s manžetou (600/100-80/125)

3D model

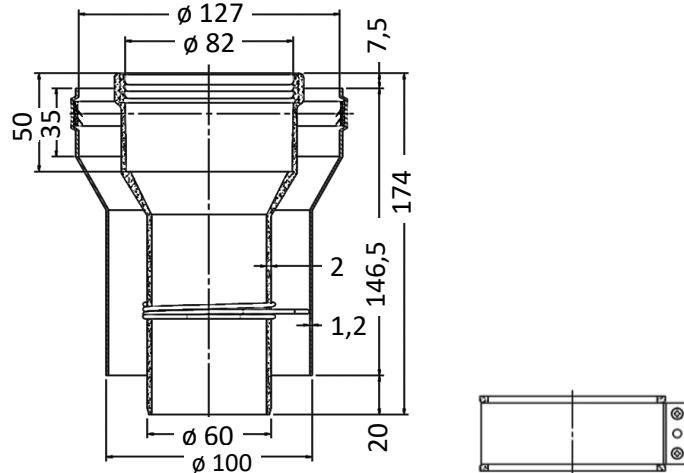

Foto

Objednací kód
Zkratka
7808
A2006070
Rozměry

Příruba s odběry (600/100-80/125)

3D model

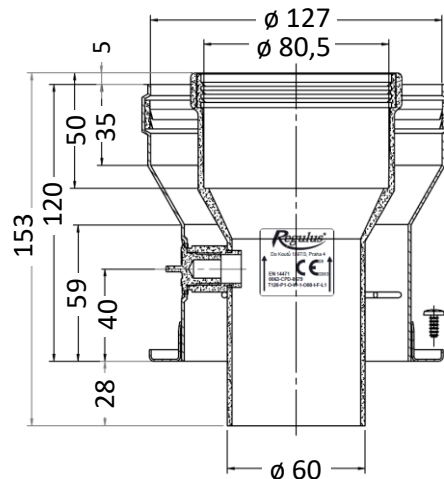

Foto



Objednací kód
Zkratka
4678
A2006010
Rozměry

Souosé odkouření polypropylen průměr 80/125
Příruba s odběry (80/105-80/125)

3D model

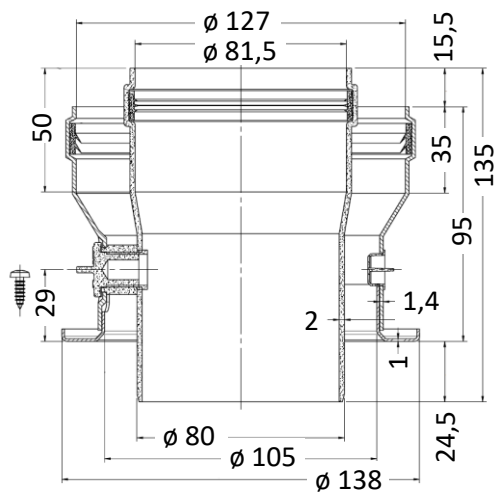

Foto



Objednací kód
Zkratka
7468
A2006025
Rozměry

Průchodky

3D model

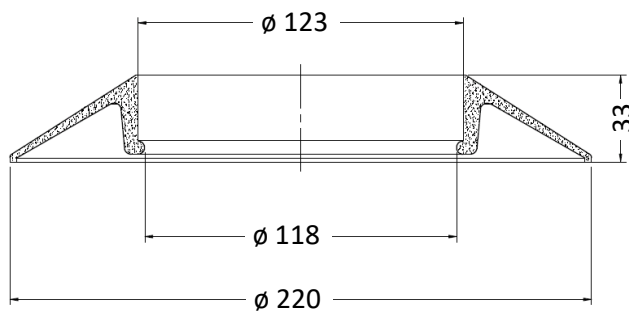

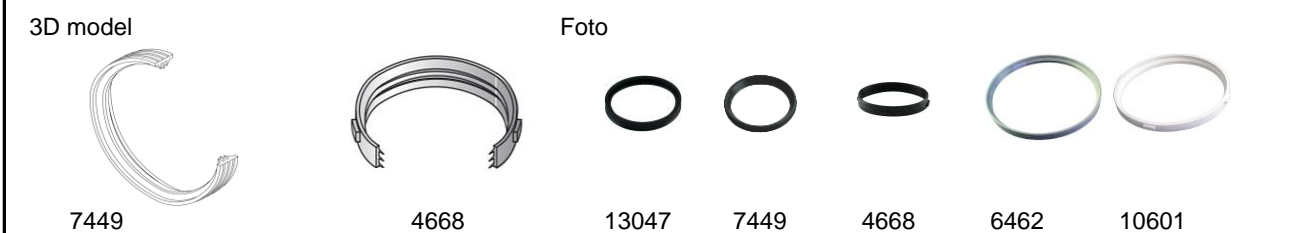
Foto



Objednací kód
Zkratka
Umístění
3776
A1018112
Vnitřní i vnější
Rozměry

Souosé odkouření polypropylen průměr 80/125
Těsnící kroužky

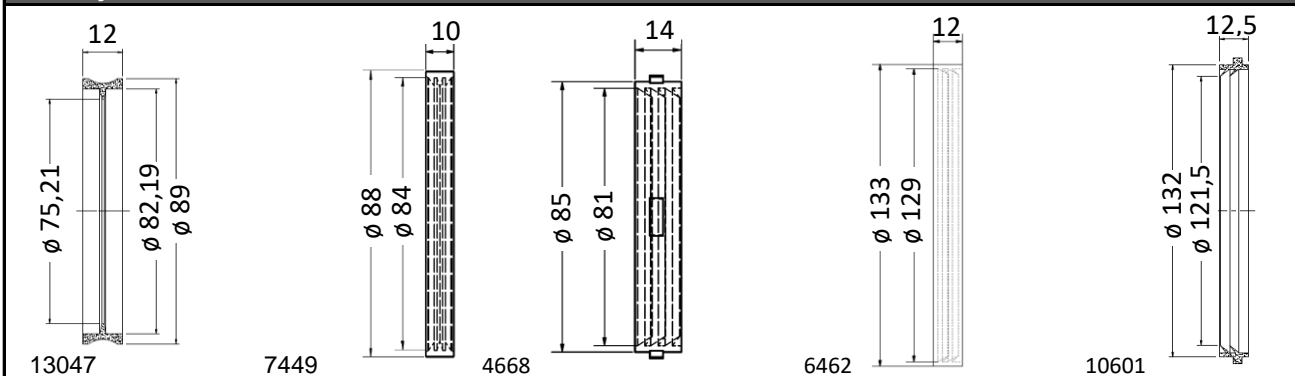
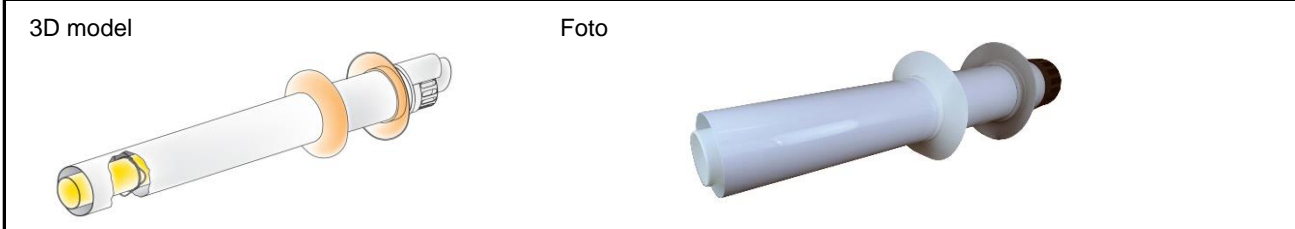
Objednací kódy	Zkratka	Průměr	Specifikace
13047	MGN08014	80 mm	1 břít
7449	A1011883	80 mm	3 břity
4668	A1011501	80 mm	3 břity, s výstupky
6462	A1018041	125 mm	2 břity, šedý silikon
10601	A1018071	125 mm	2 břity, šedý silikon, s výstupky

Rozměry

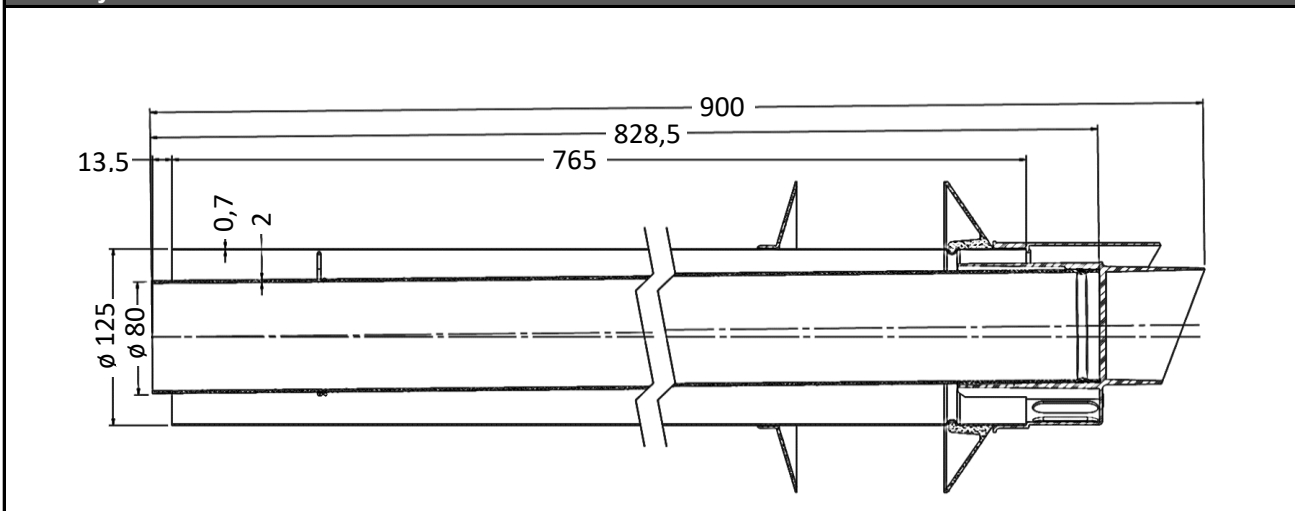
Trubka přes zeď s koncovkou

Objednací kód	Zkratka
7003	A2010012

Rozměry

Souosé odkouření polypropylen průměr 80/125
Komínky

3D model



Foto

Objednací kódy
Zkratka
Barva
11255
A5023166
černá
11256
A6023166
červená
Rozměry
