

ROZDĚLOVAČ HV 60/125 SG s připojením expanzní nádoby a bezpečnostní skupiny

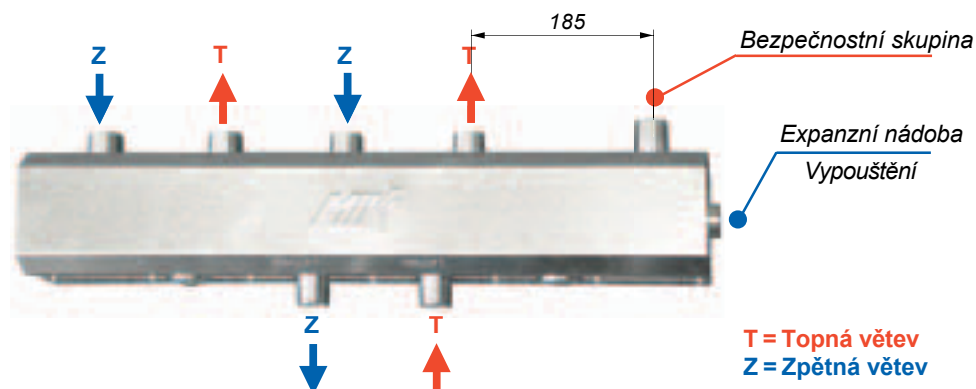

Rozdělovač s izolací, vhodný pro výkon do 50 kW (při $\Delta t=20$ °C v primárním okruhu).

Max. průtok 2 m³/h.

Max. tlak 6 bar.

Připojení s vnějším závitem G 1" k bezpečnostní skupině. Boční přípojné místo s vnitřním závitem G 3/4" k expanzní nádobě a/nebo vypouštěcímu ventilu.

Termoizolační obal 110 × 110 mm.

Připojení vnější závít G 1" k čerpadlovým skupinám, osová vzdálenost trubek 125 mm.

Připojení ke kotli vnější závít G 1", osová vzdálenost trubek 125 mm.

Položka	Použití	Délka	Kód
HV 60/125 SG-2	Pro připojení 2 topných okruhů	670 mm	9186
HV 60/125 SG-3	Pro připojení 3 topných okruhů	920 mm	9187

NÁSTĚNNÝ DRŽÁK PRO ROZDĚLOVAČ HV



Pár držáků k montáži na stěnu rozdělovače s termoizolačním obalem 110 × 110 mm. Vzdálenost mezi stěnou a středem rozdělovače 100 mm.

Kód: 9191